



Bollards

Crono

Montage : Voor de installatie en werking van dit armatuur dient men rekening te houden met de nationale veiligheidsvoorschriften. Montage en lampwissel moeten spanningsvrij gebeuren. Hoogspanning op LEDs is mogelijk tot 1 min na het uitschakelen !!!

Montage: Für die Installation und für den Betrieb dieser Leuchte sind die nationalen elektrotechnischen Sicherheitsvorschriften zu beachten. Die Montage und der Lampenwechsel soll spannungsfrei erfolgen. An die Leds steht Hochspannung bis 1 min nach abschalten !!!

Installation: The installation and operation of this luminaire are subject to the national electrical safety regulations. For installation and relamping, disconnect the power supply. High voltage on the leds can remain until 1 min after shut down !!!

Installation: Afin d'installer et utiliser ce luminaire, respectez les normes de sécurité nationales. Pour installer ou changer une lampe, débranchez l'alimentation. Une haute tension sur les leds peut rester jusqu'à 1 min après éteindre le luminaire !!!

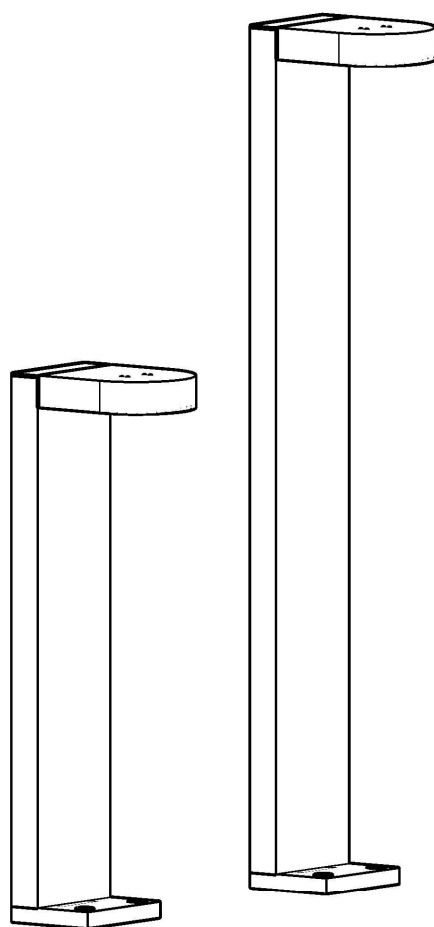

Lampen
Led

Lampe
Led

Lamp Type
Led

Type de Lampe
Led

Gebruik
Paalarmatuur

Gebrauch
Wegleuchte

Use
Bollard

Usage
Borne

Constructie
Klasse I
Classificatie IP65
230 V - 50 Hz

Konstruktion
Schutzklasse I
Schutzart IP65
230 V - 50 Hz

Construction
Rate of protection I
Ingress Protection IP65
230 V - 50Hz

Construction
Classe d'isolation I
Indice de protection IP65
230 V - 50 Hz

MULTILINE Licht nv
Europaweg 1 - B-3560 Lummen
T +32(0)11450260
E sales@multiline-licht.com
W www.multiline-licht.com

MULTILINE[®]
bright with light

Vragen ?
Questions ?
Questions ?
Fragen ?

support@multiline-licht.com

- N. Verwijder de afdekplaat.
- D. Die Abdeckplatte entfernen.
- E. Remove the cover plate.
- F. Retirez le couvercle.

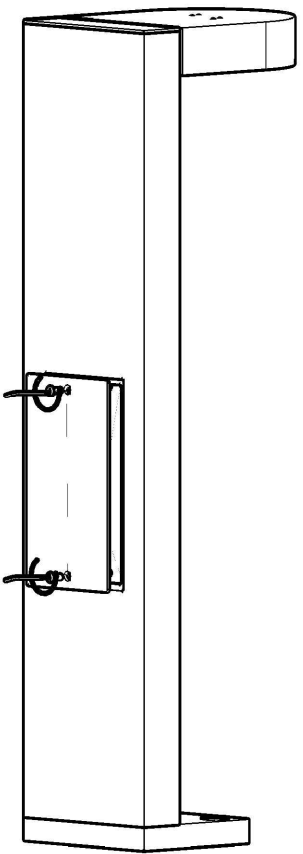

- N. Steek de voedingskabel door het voedingsgat in de voet en bevestig het toestel op de gewenste plaats.
- D. Das Anschlußkabel durch die Öffnung im Sockel führen und die Leuchte auf die gewünschte Stelle befestigen.
- E. Plug the power cable through the opening in the base and fix the luminaire on the desired spot.
- F. Branchez le câble à travers l'embase et fixez le luminaire à l'endroit souhaité.

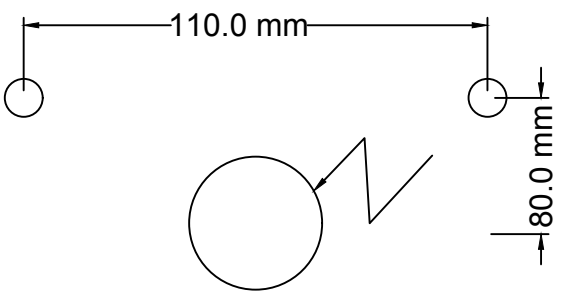
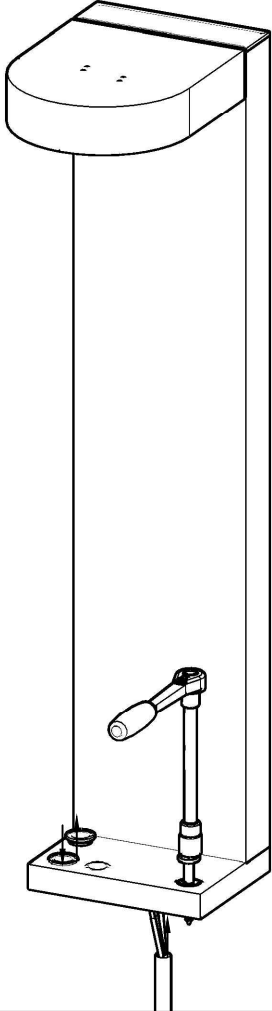

N. Strip de draden over een lengte van 7,5mm, steek ze in de krimpvorming en knijp ze vast met een krimptang.
Verwarm de krimpvorming tot de volledige vloeïng van de hars en krimpïng van het omhulsel.

D. Die Kabel isolieren über 7,5mm, in den Schrumpf-Anschluss stecken und mittels einer Zange zusammenballen. Den Schrumpfschlauch heizen bis zum vollen Durchfluss des Harzes und Schrumpfung des Schlauches.

E. Strip the wires over a length of 7.5mm, put them in the shrink casing and squeeze them with a crimping tool. Heat the casing till the full flow of the resin and shrinking of the casing.

F. Dénudez les fils sur une longueur de 7,5mm, mettez-les dans la canule et serrez-les avec un outil de sertissage. Chauffez la canule jusqu'à l'écoulement complet de la résine et la contraction de la canule.

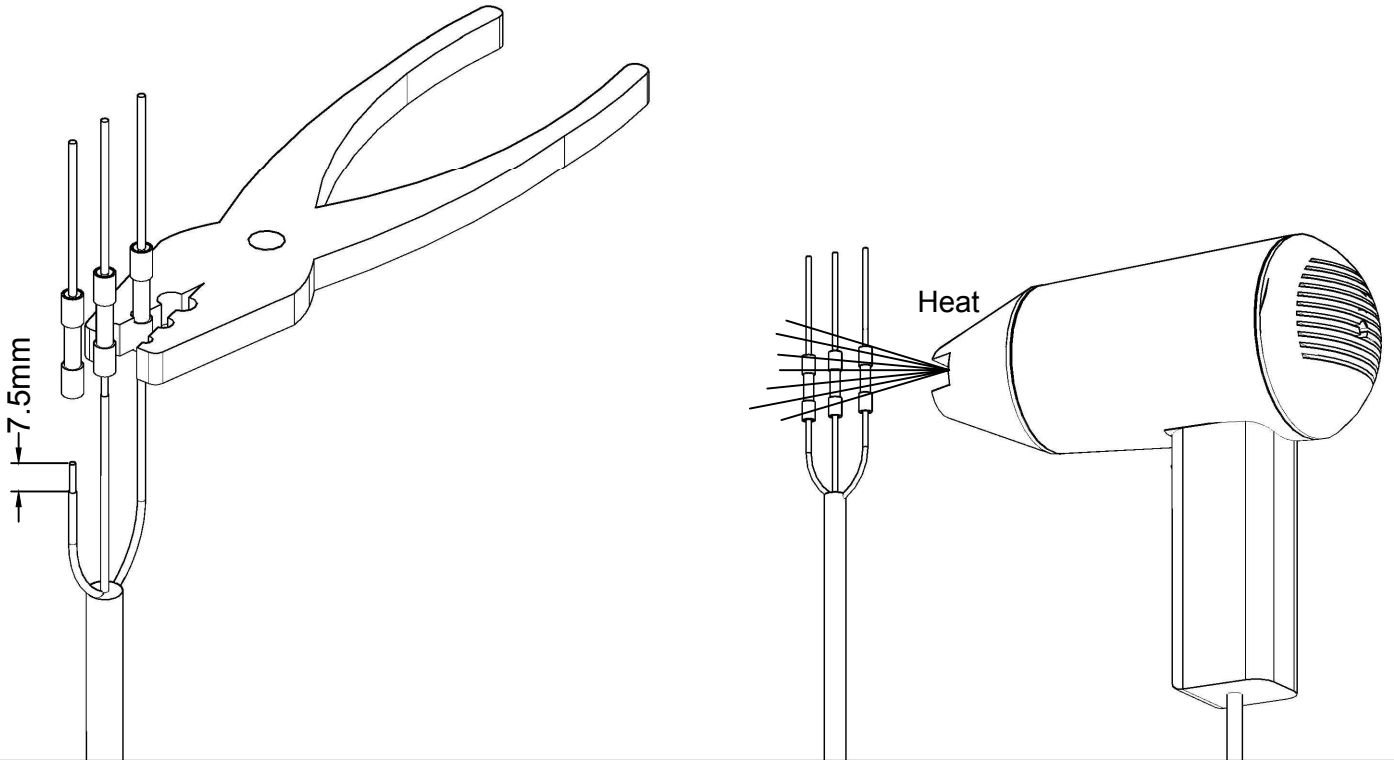

N-Plaats de afdekplaat terug op de armatuur

D-Montieren Sie die Abdeckplatte wieder auf die leuchte.

E-Replace the cover plate

F-Remettez le couvercle sur l'armature .

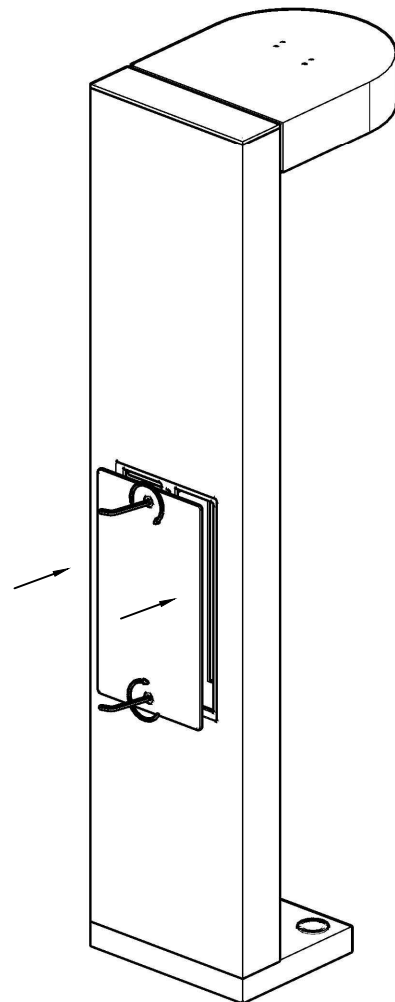

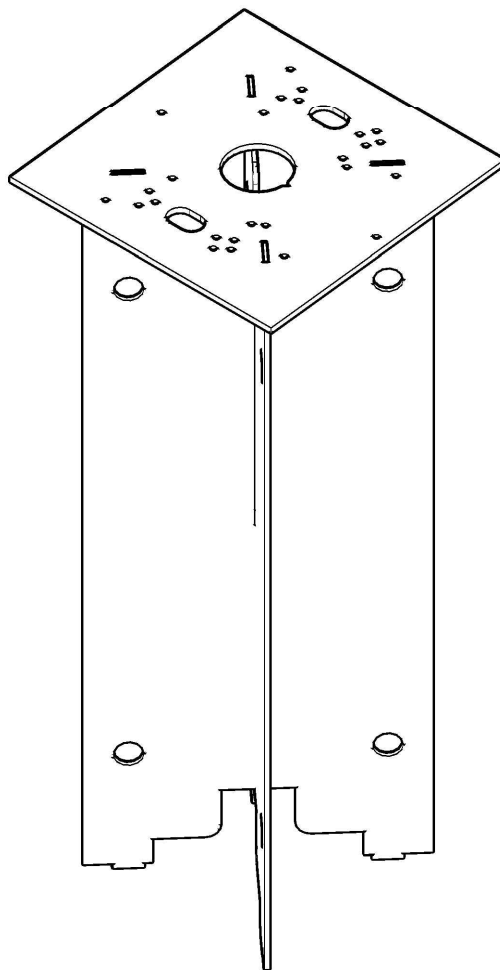

Detail A

